

# Antriebstrommel

ANFRAGE   
BESTELLUNG

Kunde: \_\_\_\_\_

Anzahl: \_\_\_\_\_

Datum: \_\_\_\_\_

Termin: \_\_\_\_\_

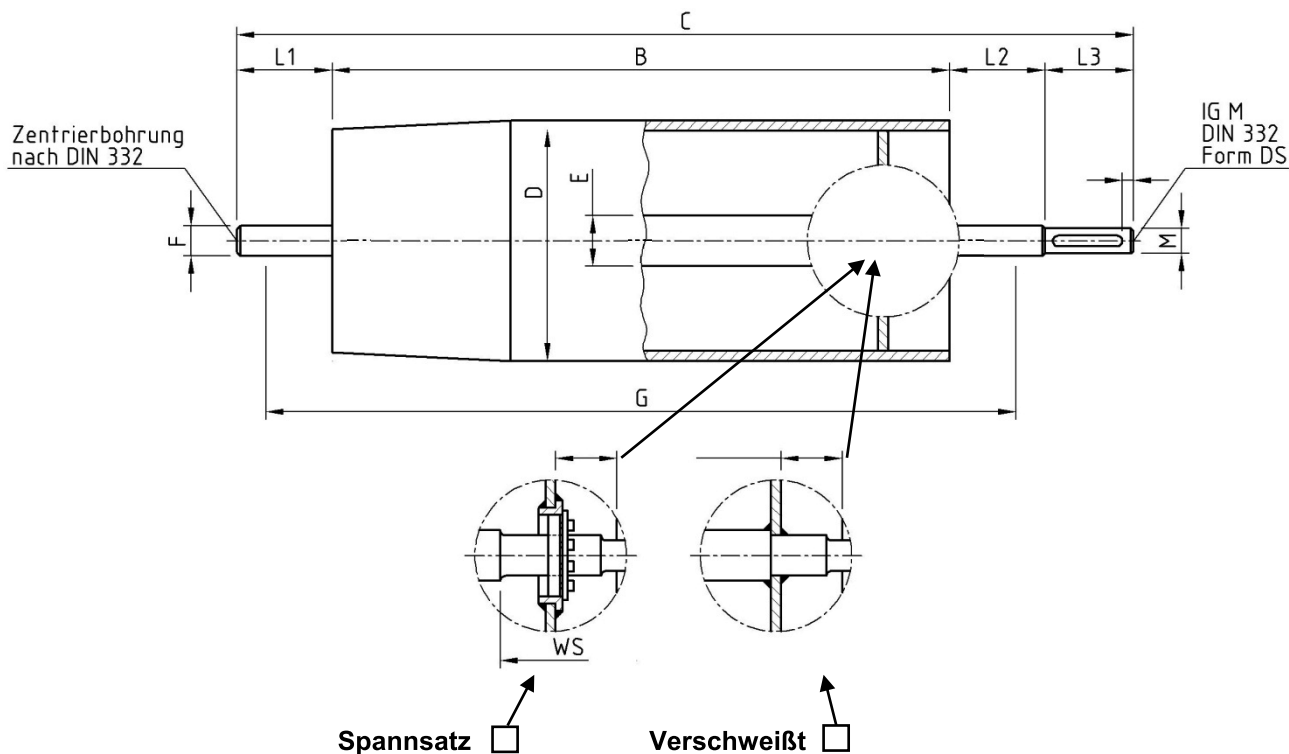

Maße in mm:

Trommellänge B	Wellenlänge C	Trommel Ø D	Wellen Ø E	Lager Ø F	Mitte-Mitte-Lager G	Antriebszapfen Ø M	Länge L1	Länge L2	Länge L3

Nut nach DIN6885/Blatt1:

geschlossen  offen

Stehlager:

UCP200  SN500 Typ: \_\_\_\_\_

Trommelmantel:

zylindrisch   
ballig

Gummierung:

nein   
glatt  rautiert

Anstrich:

Komplett   
nur Stirnseiten

Sonder: \_\_\_\_\_

Sonder: \_\_\_\_\_

mm: \_\_\_\_\_

\_\_\_\_\_

Bemerkung: